

ВЫКЛЮЧАТЕЛЬ С-35

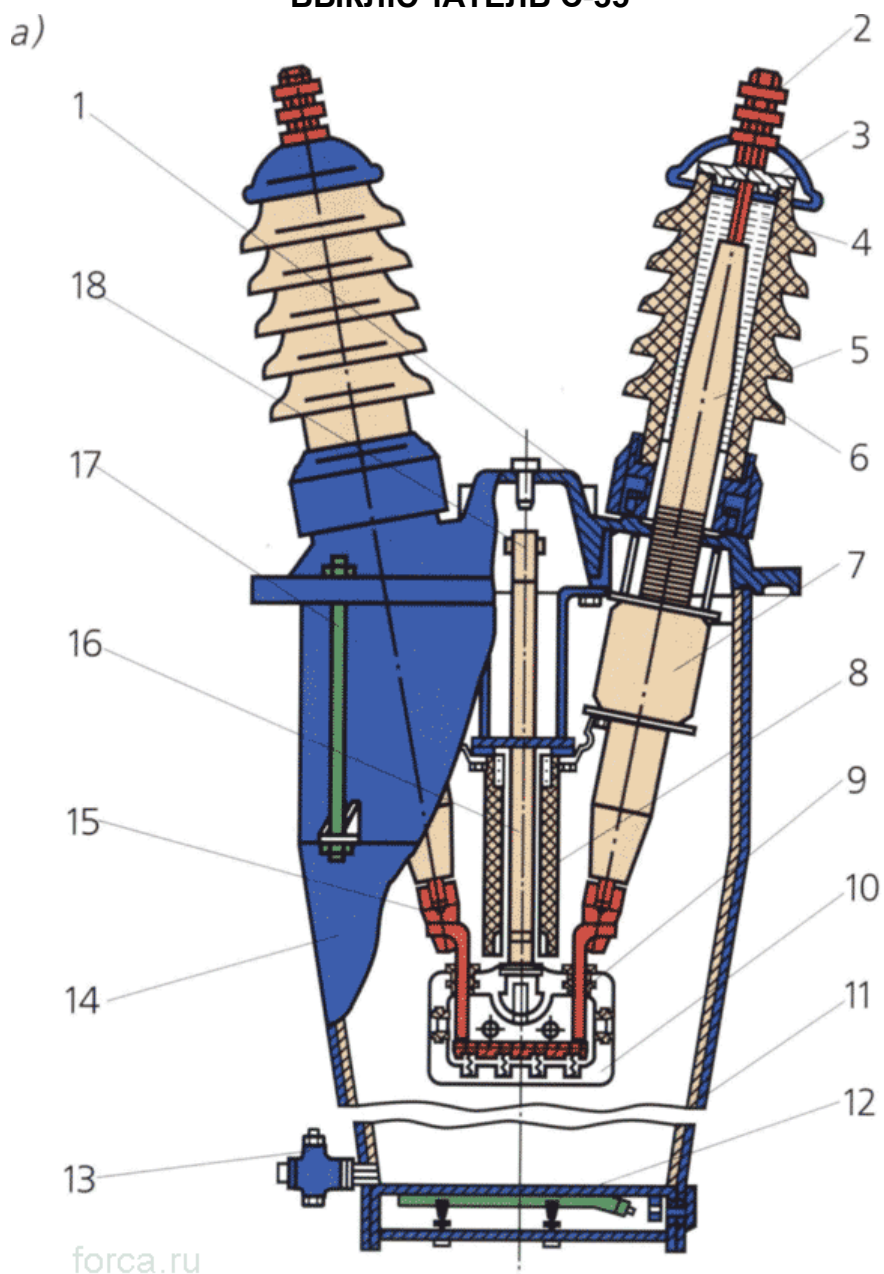

forca.ru

- а - фаза выключателя;
- 1 - стальная крышка;
- 2 - контактный вывод;
- 3 - крышка;
- 4 - морозостойкая мастика;
- 5 - бакелитовая втулка;
- 6 - фарфоровая покрывка;
- 7 - трансформатор тока;
- 8 - направляющая втулка;
- 9 - неподвижный контакт;
- 10 - дугогасительная камера выключателя;
- 11 - изоляционный электрокартон;
- 12 - подогреватель масла;
- 13 - маслоспускной кран;
- 14 - бак;
- 15 - токоведущий стержень ввода;
- 16 - штанга;
- 17 - стяжная шпилька;
- 18 - приводной механизм

б - разрез дугогасительной камеры выключателя С-35;

б)

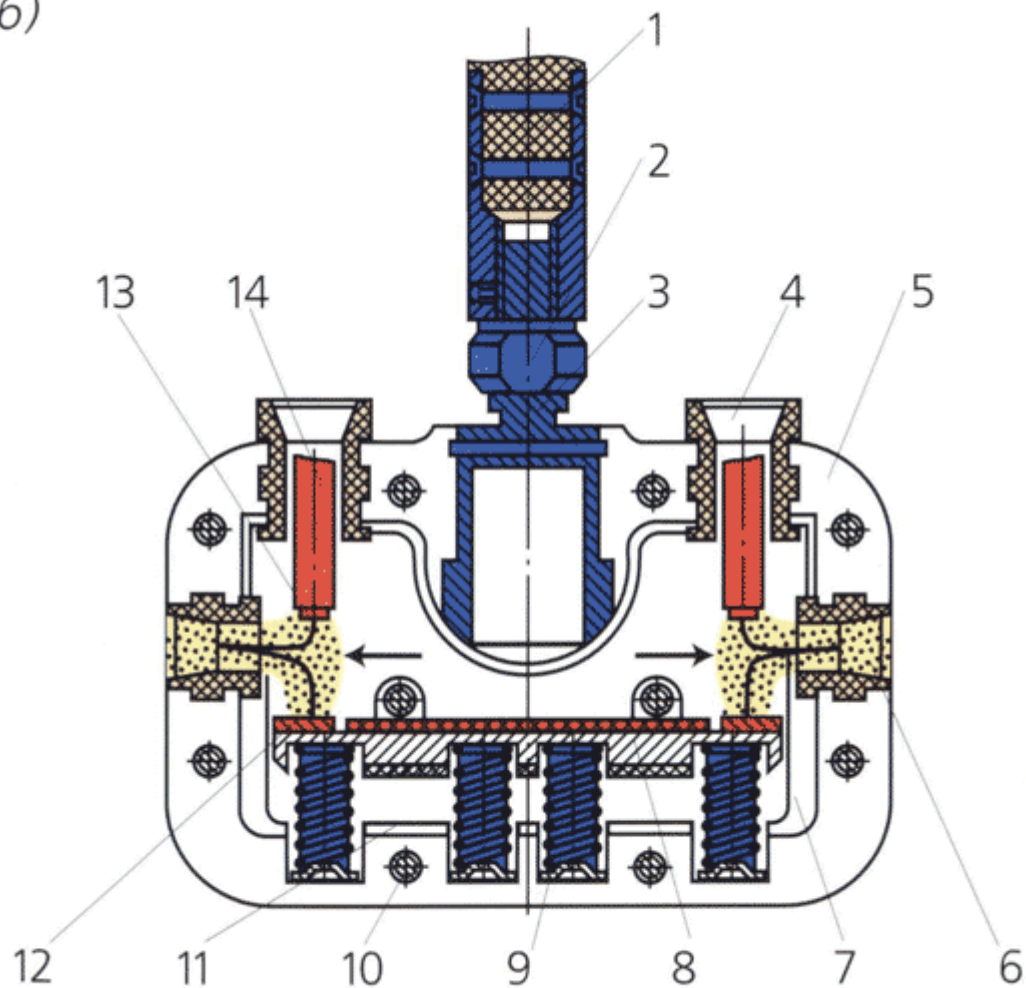

forca.ru

- 1 - штанга;
- 2 - гайка соединительная;
- 3 - корпус воздушной подушки;
- 4 и 6 - дугостойкие втулки;
- 5 - корпус дугогасительной камеры;
- 7 - дугостойкая облицовка;
- 8 - подвижный контакт;
- 9 - контактная пружина;
- 10 - стяжной болт;
- 11 - ограничитель хода контакта;
- 12 и 13 - металлокерамическая пластина;
- 14 - неподвижный контакт